

Filter
for mini aquariums
and turtle tanks
User's Guide



Important safety instructions

WARNING - To guard against injury, basic safety precautions should be observed, including the following: **read and follow all safety instructions**

DANGER - To avoid possible electric shock, special care should be taken in the use of aquarium equipment. For each of the following situations, do not attempt repairs yourself; return the appliance to an authorized service facility for service or discard the appliance.

- A) If the appliance shows any sign of abnormal water leakage, immediately unplug from the power source
 - B) Carefully examine the appliance after installation. It should not be plugged in if there is water on parts not intended to be wet.
 - C) Do not operate any appliance if it has a damaged cord or plug, or if it is malfunctioning or if it is dropped or damaged in any manner. Inspect power cord insulation to be sure there are no cuts or exposed wire. If so, discard and order a new replacement.
 - D) To avoid the possibility of the appliance plug or receptacle getting wet, position aquarium stand and tank to one side of a wall mounted receptacle to prevent water from dripping onto the receptacle or plug. A "drip loop", shown in the Figure at right, should be arranged by the user for each cord connecting an aquarium appliance to a receptacle. The "drip loop" is that part of the cord below the level of the receptacle or the connector if an extension cord is used, to prevent water traveling along the cord and coming in contact with the receptacle. If the plug or receptacle does get wet, DON'T unplug the cord. Disconnect the fuse or circuit breaker that supplies power to the appliance. Then unplug and examine for presence of water in the receptacle.
2. Close supervision is necessary when any appliance is used by or near children.
3. To avoid injury, do not contact moving parts or hot parts such as heaters, reflectors, lamp bulbs, etc.
4. Always unplug an appliance from an outlet when not in use, before putting on or taking off parts, and before cleaning. Never yank cord to pull plug from outlet. Grasp the plug and pull to disconnect.

5. Do not use an appliance for other than intended use. The use of attachments not recommended or sold by the appliance manufacturer may cause an unsafe condition.
6. Do not install or store the appliance where it will be exposed to the weather or to temperatures below freezing.
7. Make sure an appliance mounted on a tank is securely installed before operating it.
8. Read and observe all the important notices on the appliance.
9. If an extension cord is necessary, a cord with a proper rating should be used. A cord rated for less amperes or watts than the appliance rating may over heat. Care should be taken to arrange the cord so that it will not be tripped over or pulled.

Save these instructions

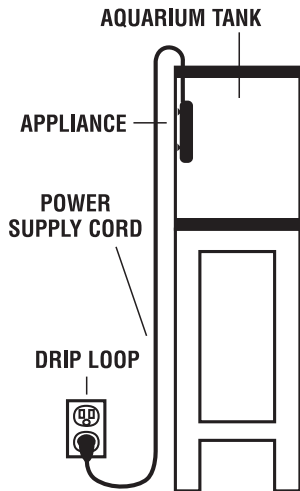

Assembly

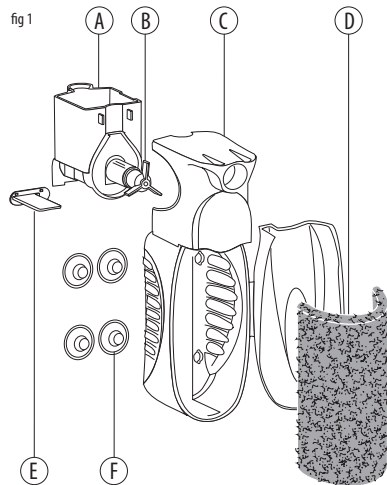

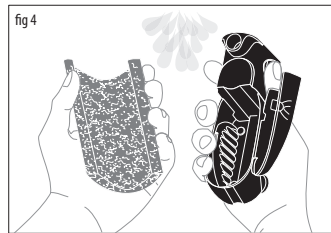
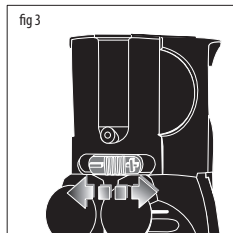
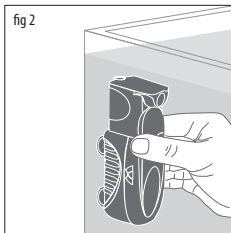

Contents

English	pag 7
Deutsch	pag 9
Française	pag 11
Español	pag 13
Italiano	pag 15
Nederlandse	pag 17
Polska	pag 19
Pycco	pag 21
日本	pag 23

Filter for mini aquarium and turtle tanks

Dear Fish keeper,

We thank you for purchasing this high quality filtration product. Please read the following in-structions very carefully for the best understanding of how this filter is used and its advantages.

Description - Fig. 1-

- A. Pump body
- B. Rotor assembly
- C. Filter lid
- D. Filter sponge
- E. Outlet tube
- F. Suction cups

Installation

Attention: please verify that all com-ponents of the filter are undamaged before putting it into function.

Clean the place where you intend to put the filter and whenever necessary fix it with the included suction cups. -Fig. 2-

We suggest to avoid lateral contact to the glass walls of the tank to avoid resonance caused by vibration. For best results we suggest you to position the filter so that the water outlet is completely covered by water. By doing this you will obtain more regular and silent recycling of the water.

Regulation

The **filter** is provided with a 7 po-sition system for regulation and control of the outlet. By moving the control knob as indicated in Fig. 3, it is possible to adjust the flow of the water to suit the different applications required.

Maintenance

Attention: always disconnect the electrical supply to the filter and other

- Electrical items placed into the same water before any kind of intervention.
- Remove the filter lid from the pump body and take out the rotor assembly.
- Clean the rotor assembly from deposits eventually by using a stiff brush.
- Remove sponge from filter and rinse it thoroughly under running lukewarm water -fig. 4- And reassemble everything in reverse order. Make sure that the rotor spins regularly.
- Do not use any sort of solvents or detergents.
- Regular cleaning and maintenance of the filter will guarantee better performance and longer life.

Cautions

- His filter is intended for indoor use only and it is designed for use in fluids up to 35° c.
- Be sure that the voltage of the mains supply corresponds to the voltage shown on the label of the unit.
- Before connecting to the mains supply be sure that the cord and the filter are undamaged.
- The cord of this filter cannot be replaced or repaired; in case of damage it will be necessary to replace the whole unit.
- This appliance is not intended for use by young children or infirm persons without supervision. Young children should be supervised to ensure that they do not play with the appliance.
- The supply cord cannot be replaced. if the cord is damaged, the appliance should be scrapped.

Guarantee

This device is guaranteed for a period of 24 months from the day of purchase, against defects in material or manufacturing defects. Our guarantee does not apply to claims the cause of which is due to installation and operation faults, lack of maintenance, misuse of the appliance, effects of frost, furring and lime deposits or amateur attempts at repair work. The consumable materials and the parts subjected to wear and tear, that must be periodically replaced for normal maintenance of the device, are not included in our guarantee. The certificate of guarantee must be completed by the retailer and is to be sent with the appliance in case of return, together with the purchase receipt recording the day of purchase.

European union disposal information



This symbol means that according to local laws and regulations your product should be disposed of separately from household waste. When this product reaches its end of life, take it to a collection point designated by local authorities. Some collection points accept products for free. The separate collection and recycling of your product at the time of disposal will help conserve natural resources and ensure that it is recycled in a manner that protects human health and the environment.

Filter for mini aquarium and turtle tanks

Sehr geehrter Fischfreund!

Wir danken Ihnen, daß Sie dieses hochwertige Qualitätsprodukt gewählt haben.

Bitte, lesen Sie die folgenden Informationen vor Inbetriebnahme des Gerätes sorgfältig durch, damit Sie Ihren neuen Filter bei Montage, Betrieb und Reinigung sicher handhaben können.

Beschreibung -Fig. 1-

- A. Pumpenkörper
- B. Rotor
- C. Deckel
- D. Filterschwamm
- E. Einstellknopf
- F. Saugnäpfe

Installation

Achtung: Überzeugen Sie sich vor dem Anschluß an das Netz, daß der Filter in allen ihren Komponenten unbeschädigt ist!

Bevor Sie den Filter an der Innenseite des Aquariums anbringen, reinigen Sie die vorgesehene Stelle sorgfältig von allen Algen und Ablagerungen. Dann pressen Sie den Filter kräftig gegen die Wand des Aquariums, so daß die Saugnäpfe den Filter sicher zu befestigen vermögen. -Fig. 2-

Wir schlagen Ihnen vor, den Filter so anzubringen, daß der Wasserauslaß vollständig von Wasser bedeckt ist; dadurch erreichen Sie einen regelmäßigeren und leiseren Wasserumlauf.

Einstellung

Der **Filter** hat ein System zur Regelung und Kontrolle des Wasserdurchsatzes. Der Einstellknopf ermöglicht sieben verschiedene Einstellungen. -Fig. 3- Damit können Sie den Wasserdurchsatz allen Erfordernissen anpassen.

Pflege

Achtung: Trennen Sie vor jeder Pflegetätigkeit alle im Aquarium befindlichen elektrischen Geräte vom Netz!

- Ziehen Sie den Deckel von dem Filterskörper ab und nehmen Sie den Rotor heraus.
- Die Reinigung des Rotors von verschiedenen Ablagerungen geschieht am besten mit einer Bürste.
- Ziehen Sie den Filterschwamm heraus und reinigen Sie ihn unter lauwarmem Fließwasser. -Fig. 4- .
- Bauen Sie die gereinigten Filterteile in umgekehrter Reihenfolge wieder zusammen. Versichern Sie sich, daß der Rotor frei und ordentlich dreht.
- Benutzen Sie keine Lösungs- oder Reinigungsmittel.
- Regelmäßige Reinigung und gute Pflege des Filters sind wesentlich für seine gute Funktion und lange Lebensdauer.

Vorsichtsmassnahmen

- Der Filter darf nur IM HAUSE verwendet werden und ist für Flüssigkeiten bis maximal 35° Celsius geeignet.
- Versichern Sie sich, daß Ihre Netzspannung jener entspricht, die auf dem Kennschild des Filters angegeben ist!
- Vergewissern Sie sich vor dem Anschluß an das Netz, daß der Filter und sein Anschlußkabel unbeschädigt sind!
- Das Anschlußkabel kann weder ausgetauscht noch repariert werden.
- Im Falle einer Beschädigung müssen der Filter und das Anschlußkabel als Ganzes ausgetauscht werden.

Garantiebedingungen

Wir garantieren für 24 Monate ab Kaufdatum für fehlerhaftes Material und Fabrikationsfehler. Von der Garantie ausgeschlossen sind Schäden, die auf Montage- oder Behandlungsfehler, fehlende Wartung, Frostschäden, Kalkablagerungen oder unsachgemäße Reparaturen zurückzuführen sind sowie Verbrauchs- und Verschleißmaterial, das zur ordnungsgemäßen Wartung und Reinigung in regelmäßigen Abständen ausgetauscht werden muss. Im Garantiefall schicken Sie bitte das reklamierte Gerät mit der vom Händler ausgefüllten Garantiekarte und der datierten Kaufquittung oder Rechnung ein.

Europäische union information zur entsorgung



Dieses Symbol weist darauf hin, dass dieses Produkt entsprechend den geltenden gesetzlichen Vorschriften und getrennt vom Hausmüll entsorgt werden muss. Geben Sie dieses Produkt zur Entsorgung bei einer offiziellen Sammelstelle ab. Bei einigen Sammelstellen können Produkte zur Entsorgung unentgeltlich abgegeben werden. Durch getrenntes Sammeln und Recycling werden die Rohstoff-Reserven geschont, und es ist sichergestellt, dass beim Recycling des Produkts alle Bestimmungen zum Schutz von Gesundheit und Umwelt eingehalten werden.

Filter for mini aquarium and turtle tanks

Cher client,

Nous Vous remercions d'avoir choisi ce produit de qualité. Nous Vous demandons de prendre connaissance des brèves instructions qui suivent pour utiliser au mieux ce filtre et d'apprécier ces caractéristiques particulières.

Description -fig. 1-

- A. Pompe
- B. Turbine
- C. Filtre
- D. Cartouche de filtration
- E. Robinet
- F. Ventouses

Installation

Attention: avant de mettre en fonction le filtre, vérifier l'intégrité de toutes les pièces.

Nettoyez l'endroit où Vous désirez placer le filtre et le fixer au bac avec les ventouses avec une légère pression. -Fig. 2-

Pour un meilleur fonctionnement nous conseillons de positionner le filtre de manière que le rejet se trouve en dessous du niveau d'eau; ainsi on obtiendra un recyclage plus régulier et silencieux.

Reglage

Le **filtre** est fourni d'un système de réglage à sept positions, qui permet de varier le débit. Agissant sur le robinet selon indication -Fig. 3- il sera donc possible d'adapter le flux d'eau selon les exigences et les différentes applications.

Entretien

Attention: débrancher le filtre et toutes les installations électriques avant de procéder à l'entretien de l'aquarium.

- Séparer le filtre de la pompe et enlever la turbine.
- Nettoyer la turbine et son logement des déchets calcaires en utilisant éventuellement une brosse souple.
- Déboîter la cartouche du filtre et la rincer sous eau tiède courante -Fig. 4-, ou remplacer, le cas échéant, l'éponge.
- Remonter le tout dans l'ordre in-verse en vérifiant que la turbine tourne librement.
- Ne pas utiliser de dissolvants ou de détergents.
- Le nettoyage régulier du filtre garantit un fonctionnement correct et une durée plus longue.

Normes de sécurité

- Ce filtre est uniquement pour utilisation interne avec une température d'eau inférieure à 35° C.
- Vérifier que le voltage indiqué sur l'étiquette correspond à celui de votre réseau.
- Vérifier que câble et filtre ne soient pas endommagés, avant de brancher l'appareil à votre réseau.
- Le câble de ce filtre ne peut pas être remplacé ou réparé, si le câble ou le filtre sont endommagés, l'appareil doit être mis au rebut et remplacé.

Garantie

Cet appareil est garanti pour une période de 24 mois à partir de la date d'achat, contre tous vices de fabrication. Notre garantie se limite aux défauts de matériaux et de fabrication. Ne tombent pas sous la garantie les réclamations dues à une installation ou une utilisation non conforme, manque d'entretien, effets de gel, dépôts calcaires, interventions ou réparations non conformes. Ne tombent pas sous la garantie les matériaux de filtration et toutes les pièces soumises à usure normale, qui doivent être périodiquement remplacés pour l'entretien et le nettoyage de cet appareil. Ce certificat de garantie doit être complété par le revendeur et devra accompagner l'appareil en cas de retour, avec un justificatif prouvant la date d'achat.

Union européenne informations sur l'élimination



Ce symbole signifie que vous devez vous débarrasser de votre produit sans le mélanger avec les ordures ménagères, selon les normes et la législation de votre pays. Lorsque ce produit n'est plus utilisable, portez-le dans un centre de traitement des déchets agréé par les autorités locales. Certains centres acceptent les produits gratuitement. Le traitement et le recyclage séparé de votre produit lors de son élimination aideront à préserver les ressources naturelles et à protéger l'environnement et la santé des êtres humains.

Filter for mini aquarium and turtle tanks

Apreciado Cliente,

Le agradecemos su preferencia por este producto de calidad. Le pedimos lea con atención las breves instrucciones para poder utilizar este filtro y apreciar sus especiales características.

Descripción -fig. 1

- A. Cuerpo bomba
- B. Rotor
- C. Cuerpo filtro
- D. Cartucho filtrante
- E. Llave
- F. Ventosas

Instalación

Atención: antes de poner en funcionamiento el filtro, asegúrese de la integridad de todas sus partes.

Limpiar cuidadosamente la zona del acuario donde vayamos a colocarlo y lo fijaremos con sus correspondientes ventosas ejerciendo una ligera presión. -Fig. 2-

Para un mejor funcionamiento se aconseja situar el filtro de manera que la salida del agua este un poco por debajo del nivel del agua, de este modo se obtiene una circulación más regular y silenciosa.

Regulación

El **filtro** esta provisto de un sistema de regulación con siete posiciones que permite regular el caudal. Moviendo la llave como se indica en la Fig. 3, es posible regular el caudal sus necesidades.

Mantenimiento

Atención: antes de cualquier intervención desenchufar el filtro y todos los aparatos eléctricos sumergidos.

- Sacar el cuerpo del filtro de la bomba y girar el rotor.
- Limpiar el rotor y su ubicación de depósito de calcáreos utilizando incluso un cepillo blando.
- Extraer el cartucho filtrante del cuerpo del filtro -Fig. 4- y enjuagarlo con agua tibia corriente.
- Reensamblar todo en orden inverso teniendo cuidado de verificar que el rotor gira libremente.
- No usar disolventes o detergentes de ningún tipo.
- La limpieza regular de la bomba garantiza un correcto funcionamiento y una larga duración.

Normas de seguridad

- Este filtro es para un uso interior exclusivamente y la temperatura del agua no debe ser superior a los 35° C.
- Asegúrese que la tensión escrita en la etiqueta se corresponde a la red eléctrica.
- Antes de enchufar el aparato a la red, asegúrese que el enchufe cable y el filtro no están dañados.
- El cable de este filtro no se puede sustituir o reparar, en caso de daños sustituir la unidad entera.

Garantía

Este aparato está garantizado por un periodo de 24 meses desde la fecha de compra, contra defectos de materiales y de fabricación. No están cubiertas por nuestra garantía aquellas reclamaciones cuyas causas se deban a errores de montaje, de maniobra y de falta de mantenimiento, a la acción del frío intenso, a incrustaciones calcáreas o a intentos no correctos de reparación. No están cubiertos por la garantía tampoco los materiales de consumo y todos los componentes sujetos a desgaste, que tienen que ser sustituidos periódicamente para la mantenimiento ordinaria y la limpieza del aparato. El certificado de garantía tiene que ser rellenado por el vendedor y tendrá que acompañar el aparato, en caso sea devuelto, junto con el ticket o recibo fiscal comprobante la fecha de compra.

Unión europea información sobre el desecho de residuos



Este símbolo indica que, de acuerdo con la legislación local, la eliminación de este producto debe realizarse de forma separada de la de los residuos domésticos. Cuando este producto ya no pueda utilizarse, llévalo a uno de los puntos de recogida especificados por las autoridades locales. Algunos de estos puntos de recogida prestan el servicio gratuitamente. La recogida selectiva y el reciclaje de su producto en el momento de desecharlo contribuirán a la conservación de los recursos naturales y garantizarán un procesamiento de los residuos respetuoso con la salud de las personas y con el medio ambiente.

Filter for mini aquarium and turtle tanks

Gentile cliente,

La ringraziamo per aver dato la Sua preferenza a questo prodotto di qualità. Le chiediamo di prendere visione delle brevi istruzioni che seguono per usare al meglio questo filtro ed apprezzarne le qualità.

Descrizione -fig. 1-

- A. Corpo pompa
- B. Rotore
- C. Corpo filtro
- D. Cartuccia filtrante
- E. Rubinetto
- F. Ventoses

Installazione

Attenzione: prima di mettere in funzione il filtro, verificare l'integrità di tutte le sue parti.

Pulire la zona in cui si desidera posizionare il filtro e, fissarlo con le ventose in dotazione, esercitando una leggera pressione. -Fig. 2-

Per un migliore funzionamento si consiglia di posizionare il filtro in modo che la mandata sia al di sotto del livello dell'acqua, così facendo si otterrà un ricircolo più regolare e silenzioso.

Regolazione

Il **filtro** è provvisto di un sistema di regolazione a sette posizioni che consente di variarne la portata. Agendo sul rubinetto come indicato in Fig. 3 sarà quindi possibile adeguare il flusso dell'acqua alle esigenze delle diverse applicazioni.

Manutenzione

Attenzione: prima di qualunque intervento scollegare dall'alimentazione il filtro e tutti gli apparecchi elettrici immersi con esso.

- Togliere il corpo filtro dal corpo pompa.
- Pulire la girante e la sua sede da depositi calcarei utilizzando eventualmente uno spazzolino morbido.
- Estrarre la cartuccia filtrante dal corpo filtro e risciacquarla sotto acqua tiepida corrente. -Fig. 4-
- Riassemblare il tutto in ordine inverso, avendo cura di verificare che il rotore giri liberamente.
- Non usare solventi o detersivi di alcun tipo.
- La regolare pulizia del filtro ne garantisce un corretto funzionamento ed una più lunga durata.

Norme di sicurezza

- Questo filtro è per esclusivo uso interno con acqua avente una temperatura non superiore a 35° C.
- Verificare che la tensione riportata sull'etichetta corrisponda a quella della vostra rete.
- Prima di collegare l'apparecchio alla rete, verificare che cavo e filtro non risultino in alcun modo danneggiati.
- Il cavo di questo filtro non può essere sostituito o riparato; in caso di danneggiamento sostituire l'intera unità.

Garanzia

Questo apparecchio è garantito per un periodo di 24 mesi dalla data di acquisto, da difetti di materiale e di fabbricazione. Non rientrano nella copertura della nostra garanzia i reclami le cui cause sono dovute ad errori di montaggio, di manovra e di mancanza di manutenzione, all'azione del gelo, a depositi calcarei o a tentativi non appropriati di riparazione. Non rientrano nella copertura della garanzia anche i materiali di consumo e tutti i componenti soggetti ad usura che devono essere sostituiti periodicamente per l'ordinaria manutenzione e pulizia dell'apparecchio. Il certificato di garanzia deve essere compilato a cura del rivenditore e dovrà accompagnare l'apparecchio, nel caso venga restituito, assieme allo scontrino o ricevuta fiscale comprovante la data di acquisto.

Unione europea informazioni per l'eliminazione



Questo simbolo significa che, in base alle leggi e alle norme locali, il prodotto dovrebbe essere eliminato separatamente dai rifiuti casalinghi. Quando il prodotto diventa inutilizzabile, portalo nel punto di raccolta stabilito dalle autorità locali. Alcuni punti di raccolta accettano i prodotti gratuitamente. La raccolta separata e il riciclaggio del prodotto al momento dell'eliminazione aiutano a conservare le risorse naturali e assicurano che venga riciclato in maniera tale da salvaguardare la salute umana e l'ambiente.

Filter for mini aquarium and turtle tanks

Beste klant,

Wij danken U voor Uw keuze van dit kwaliteitsprodukt. Wij vragen U om de onderstaande korte instructies even door te nemen om deze filter zo goed mogelijk te gebruiken en de bijzondere karakteristieken ervan te waarderen.

Omschrijving -Fig. 1-

- A. Pomplichaam
- B. Rotor
- C. Filterlichaam
- D. Filtrerende huls
- E. Kraan
- F. Zuignappen

Installatie

Attentie: vooraleer de filter in werking te brengen, alle verschillende delen nakijken.

De plaats waar U de filter wenst te brengen reinigen en de filter met de bijgevoegde zuignapjes vastmaken door zacht te drukken. -Fig. 2-

Voor een betere werking raadt men aan om de filter zodanig te plaatsen dat de compressie onder het waterniveau is; zo verkrijgt men een regelmatige en geluidsloze recycdage.

Reglementering

De **filter** is voorzien van een regelingstelsel met zeven posities die toelaat het draagvermogen te veranderen. Door de kraan te laten werken, zie fig. 3, is het dus mogelijk de watervloed aan te passen aan de eisen van de verschillende werkingen.

Onderhoud

Attentie: vooraleer gelijk welke ingreep uit te voeren, de filter van de alimentatie en van alle ingebrachte elektrische apparaten ontbinden.

- Het filterlichaam van het pom-plichaam en de rotor verwijderen.
- Het draaistuk reinigen en kalkafzettingen, eventueel met een zacht borsteltje, verwijderen.
- De filtrerende huls uit het filter lichaam trekken en onder stromend lauw water spoelen. -Fig. 4-
- Alles in omgekeerde volgorde ineensteken en er voor zorgen dat de rotor vrij draait.
- Geen oplosmiddelen of wasmiddelen gebruiken.
- De regelmatige reiniging van de filter garandeert een correcte werking en een langere duur.

Veiligheidsnormen

- Deze filter mag enkel intern gebruikt worden met een maximale water-temperatuur van 35° C.
- Nagaan dat de op het etiket aangeduide spanning overeenkomt met dit van Uw netwerk.
- Vooraleer het apparaat aan het netwerk te verbinden, nakijken dat kabel en filter niet beschadigd zijn.
- De kabel van deze filter mag niet vervangen of hersteld worden; in geval van beschadiging de gehele eenheid vervangen.

Garantie

Op dit product wordt vanaf de aankoopdatum 24 maanden garantie verleend voor materiaal- en fabrieksfouten. De klachten waarvan de oorzaken te wijten zijn aan een verkeerde montage, verkeerde manoeuvres of geen onderhoud, bevroering, kalkaanslag of onjuiste reparatiepogingen vallen niet onder de dekking van de door ons verleende garantie. De verbruiksmaterialen en alle onderdelen die onderhevig zijn aan slijtage die regelmatig vervangen moeten worden tijdens het gewone onderhoud en de reiniging van het apparaat vallen ook niet onder de dekking van de garantie. Het garantiebewijs moet door de verkoper ingevuld worden en moet samen met de bon of de kwitantie waaruit de aankoopdatum blijkt bij het apparaat gevoegd worden als het apparaat teruggezonden wordt.

Europese unie gescheiden inzameling



Dit symbool geeft aan dat dit product volgens de lokale regelgeving niet samen met huishoudelijk afval mag worden weggegooid. Wanneer dit product niet meer bruikbaar is, brengt u het naar een hiertoe door de lokale autoriteiten aangewezen inzamelingspunt. Sommige inzamelingspunten vragen hiervoor geen vergoeding. Het apart inzamelen en recycleren van uw product betekent dat natuurlijke hulpbronnen niet onnodig worden aangesproken en dat het product zodanig wordt gerecycled dat het milieu en de gezondheid van de mens worden beschermd.

Filter for mini aquarium and turtle tanks

Drogi kliencie!

Dziękujemy Państwu za wybranie tego wysokiej jakości produktu. Jednocześnie prosimy o dokładne zapoznanie się z poniższymi informacjami, tak aby móc bezpiecznie obchodzić się z filtrem przy montażu i czyszczeniu.

Opis

- A. Korpus pompy
- B. Włókno
- C. Przykrywa
- D. Gąbka filtrująca
- E. Pokrętło
- F. Przysawki

Instalacja

Uwaga: Przed podłączeniem do prądu proszę się upewnić, że części filtra nie są uszkodzone.

Zanim umieścisz Państwo filtr na wewnętrznej ścianie akwarium, proszę dokładnie wyczyścić z wodorostów i osadów przeznaczone na to miejsce. Następnie proszę mocno docisnąć filtr do ścianki akwarium, aby przysawki, na których umieszczony jest filtr, zostały stabilnie i bezpiecznie przymocowane. Polecamy umocować filtr tak, aby wypływ wody znajdował się pod jej powierzchnią; dzięki temu osiągną Państwo regularny i cichy przepływ wody.

Ustawienie

Filtr wyposażony jest w system do regulacji i kontroli przepływu wody. Pokrętło umożliwi siedem różnych ustawień. Dzięki temu mogą Państwo dostosować przepływ wody do wszystkich wymogów i potrzeb.

Użytkowanie

Uwaga: Przed jakąkolwiek interwencją w akwarium proszę odłączyć wszystkie, znajdujące się w nim elektryczne przedmioty od prądu.

- Proszę zdjąć przykrywkę z korpusu filtra i wyjąć wirmik.
- Proszę oczyścić wirmik z osadów używając szczoteczki.
- Następnie wyjąć gąbkę filtrującą i opłukać ją pod letnią, bieżącą wodą.
- Proszę zmontować pompę w odwrotnej kolejności z oczyszczonych części i upewnić się czy wirmik może swobodnie się obracać.
- Proszę nie używać żadnych detergentów i rozpuszczalników.
- Regularne czyszczenie filtra i utrzymanie w dobrym stanie gwarantuje jego sprawne i długotrwałe funkcjonowanie..

Środki bezpieczeństwa

- Filtr powinien być używany TYLKO w domu i jest przeznaczony do cieczy o max. temp. 35 stopni C.
- Proszę sprawdzić, czy napięcie podane na kablu odpowiada napięciu w Państwa sieci.
- Przed podłączeniem do prądu proszę się upewnić, że filtr i kabel nie są uszkodzone.
- Kabel przyłączeniowy nie może być wymieniany ani reperowany.
- W przypadku uszkodzenia filtr i kabel przyłączeniowy muszą być wymienione razem jako całość.

Gwarancja

Gwarancja tego urządzenia obejmuje 24 miesiące od daty zakupu. Obejmuje ona wady materiału i wady fabryczne. Gwarancja nie obejmuje reklamacji będących efektem nieodpowiedniej instalacji bądź użytkowania, braku konserwacji, zamarznięcia, nalotów wapiennych, nefachowych prób naprawy. Gwarancja nie obejmuje również wszystkich części ulegających normalnemu zużyciu, które powinny być regularnie wymieniane ze względu na konserwację i czystość urządzenia. Certyfikat gwarancji powinien być wypełniony przez sprzedawcę i dołączony do produktu, który może być reklamowany jedynie wraz z paragonem kasowym bądź fakturą, które są dowodem potwierdzającym datę zakupu.

Europejska unia informacie ku likwidácii



Tento symbol poukazuje na to, že tento výrobok musí byť zlikvidovaný podľa platných zákonných predpisov, oddelene od domového odpadu. Výrobok odovzdajte na likvidáciu len na oficiálnom zbernom mieste. Na určitých zberných miestach vám výrobok prevezmú a zlikvidujú bezodplatne. Triedením a recykláciou je zabezpečená ochrana zdravia a životného prostredia.

Filter for mini aquarium and turtle tanks

Дорогие владельцы рыбок,

Мы благодарим вас за приобретение этого высококачественного изделия фильтрации. Пожалуйста, внимательно прочитайте следующую инструкцию для лучшего понимания использования фильтра и его преимуществ

Описание

- A. Корпус насоса
- B. Узел ротора
- C. Крышка фильтра
- D. Фильтрующая губка
- E. Регулирующая ручка
- F. Присоски

Установка

Внимание: пожалуйста, перед использованием убедитесь, что все компоненты фильтра не повреждены. Расчистьте место, куда Вы собираетесь поместить фильтр, и при необходимости зафиксируйте его при помощи приложенных присосок (рис.2). Мы предлагаем избегать бокового контакта со стеклянными стенками аквариума, чтобы не появился резонанс, вызванный вибрацией. Для получения лучшего результата мы предлагаем поместить фильтр таким образом, чтобы водосток был полностью покрыт водой. Сделав это, Вы получите более постоянную и тихую рециркуляцию воды

Регулировка

Фильтр обеспечивается семипозиционной системой для регуляции водостока. Двигая регулируемую ручку, как показано на рис.3, можно отрегулировать поток воды для удовлетворения различных заданных функций

Обслуживание

Внимание: Всегда выключайте фильтр и другие электрические предметы, помещенные в ту же самую воду перед любым видом вмешательства.

- Удалите крышку фильтра с корпуса насоса и выньте узел ротора.
- Почистьте узел ротора при помощи жесткой щетки.
- Удалите губку из фильтра и тщательно сполосните ее под струей чуть теплой воды (рис.4) и соберите все заново в обратном порядке. Убедитесь, что ротор вращается регулярно.
- Не используйте никакие виды растворителей и моющих средств.
Регулярная чистка и обслуживание гарантируют лучшую работу и более длительный срок службы.

Меры предосторожности

- Фильтр предназначен для использования только внутри помещений и разработан для использования в жидкостях с температурой не выше 35оС.
- Убедитесь, что напряжение в сети соответствует напряжению, указанному на этикетке прибора.
- Перед подключением к сети убедитесь, что шнур и фильтр не повреждены.
- Шнур этого фильтра нельзя удалять или чинить: в случае его повреждения необходимо заменить весь прибор

Гарантия

Гарантия на равна 12 месяцев с момента приобретения, и не распространяется на дефекты материала и дефекты сборки. Сертификат гарантии должен заполняться продавцом и должен высылаться вместе с чеком оплаты.

Гарантия включает бесплатную замену дефектных частей. Покупатель должен оплатить отправку и получение прибора. Гарантия не распространяется на дефекты, вызванные вмешательством, небрежным обращением и неправильным использованием прибора. Не гарантируется никакой ответственности за косвенные повреждения, которые могут следовать из использования этого прибора.

Filter for mini aquarium and turtle tanks

この度は当社高品質製品をお買い上げいただき、ありがとうございます。
このフィルターをより上手にご使用いただき、高品質をお確かめいただくために、この説明書をよくお読み下さい。

部品名称

- A. ポンプ本体
- B. ローター
- C. フィルター本体
- D. フィルターカートリッジ
- E. 調節バルブ
- F. 吸盤

取り付け方法

注意: フィルターを作動させる前に、フィルターの全パーツが揃っているか確認して下さい。フィルターを取り付ける部分をきれいにし、軽く押しながら付属の吸盤を使ってフィルターを固定して下さい(図2)。より良い機能を発揮させるために、流出口が水面レベルより下になるようにフィルターの位置を決めて下さい。そうすることによって、均等で静かな水の循環が作り出せます。

調節

フィルターは水量を変えられるように7ポジションによる調節システムになっています。調節バルブを図3のように動かすことにより、多様な使用法の必要に応じて水の流れを調節することが可能です。

手入れ方法

注意:作業の前に、フィルターとフィルターと共に水中にある全ての電気器機の電源を切って下さい。

- ポンプ本体からフィルター本体を取って下さい。
- 柔らかなブラシを使って、プロペラとその周りに付いている石灰沈着物を取り除いて下さい。
- フィルター本体からフィルターカートリッジを取り出し、ぬるい流水ですすいで下さい(図4)。
- 反対の順序で全ての部品を元に戻し、ローターが自由に回るかどうか確認して下さい。
- 溶剤や洗剤などは一切使用しないで下さい。
- フィルターの定期的な清掃は、正しい機能と長期にわたる使用を保証します。
- 安全のために
- このフィルターは、35°C以下の水温の元での水中使用専用です。
- ラベルに印刷されている電圧が使用地域の配電網に合致するかどうか確認して下さい。
- 装置を配電網に接続する前に、ケーブルとフィルターが多少なりとも損傷を受けていないかどうか確認して下さい。
- このフィルターのケーブルは交換・修理されているものはいけません。傷が付いている場合には全体を新しいものと取り替えて下さい。

保証



この装置には原材料・製造上での欠損に対して、購入日から24ヶ月の保証がついています。組み立て上の誤り、取り扱いミス、手入れの不備、凍結によるもの、石灰沈着物によるもの、不適切な修理によるクレームは保証の対象外となります。また、消耗材、消耗の対象となる部品は、普段の手入れと装置の清掃で定期的に交換されるものであり、それらに対しても保証はしかねます。

保証書は、販売代理店によって記入されたもので、返還の場合、装置と共にレシート、あるいは購入日を証明する領収書を持参して下さい。

Technical data

230 V ~50Hz			
power	for aquariums up to	filtering area	flowrate (q.max)
6,5 W	30 l	100 cm ²	350 l/h
115 V ~60Hz			
6,5 W	8 gal	15.5 in ²	90 gph

SPARES ERSATZTEILE RECAMBIOS WISSEKSTUKKEN RECHANGES RICAMBI スペアパーツ

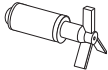
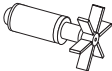
			<i>115V - 60Hz</i>		
U.S.A MARKET ONLY	XF0411	XF0412	XP1411	-	-
REST OF THE WORLD	XF0403		<i>100V - 50Hz 115V - 60Hz</i>	<i>230-240V - 50Hz</i>	<i>100V - 60Hz</i>
		XF0404	XP1402	XF0401	XP0805
					

FILTER
FOR MINI AQUARIUMS
AND TURTLE TANKS

Guarantee Card
Garantieschein
Bon de Garantie
Bono de Garantia
Certificato di Garanzia
Waarborgbon
保証

N. _____

Typ. _____

Date of sale
Verkaufsdatum
Date de vente
Fecha de venta
Data di vendita
Verkoopsdatum
販売日

Stamp and signature of seller
Stempel und unterschrift des händlers
Cachet et signature du revendeur
Sello y firma del vendedor
Timbro e firma del rivenditore
Stempel en handtekening verdeller
スタンプと売り手の署名



A quality product made by 

hdor

Hydor
Via Voiron, 27 - 36061
Bassano del Grappa (VI) ITALY
www.hydor.com

HYDOR USA Inc.
Phone (916)920-5222
hydor.usa@hydor.com
www.hydor.com

234902-10/06-2011